

コネクタ コネクタ工具

圧接工具、圧着工具

FCN-707T、FCN-607T、FCN-727T、FCN-747T、FCN-723T、FCN-723J

生産用工具のため、RoHS 規制は考慮していません。

⚠️ ご注意

ハンドプレス FCN-707T-T101/Hは終息予定品です。詳細はお問い合わせください。

対象製品：ハンドプレスFCN-707T-T101/Hを除く全製品は終息品です。(最終ご注文受付日：2013年12月31日)

■圧接工具

圧接作業をおこなう場合は、専用の圧接工具が必要です。

- ・工具は三点セットで、ケーブルを切断するケーブルカッター、コネクタとケーブルをセットするロケータプレートと加圧するハンドプレスからなっています。
- ・ケーブルカッターとハンドプレスは、コネクタ形格によらず共通に使うことができますが、ロケータプレートはコネクタ形格によって専用形格のものをご用意いただく必要があります。

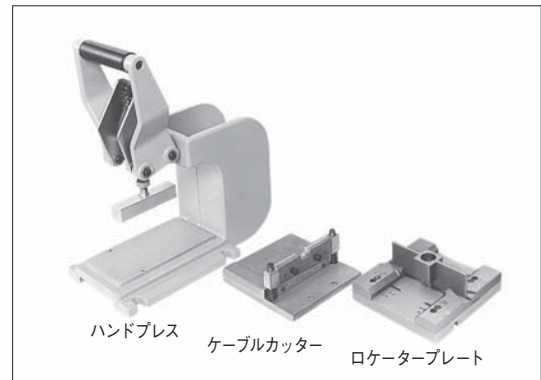

工具名	適用コネクタ	工具形格	適合ソケット、ハウジング
ケーブルカッター	共通	FCN-707T-T001/H	共通
ハンドプレス	共通	FCN-707T-T101/H	共通
ロケータプレート	FCN-600形	FCN-607T-T029/H	FCN-607B □□□-G/0 FCN-607D □□□-G/0 FCN-607B □□□-G/B FCN-607D □□□-G/B FCN-607B □□□-G/C FCN-607B □□□-G/D FCN-607D □□□-G/D
	FCN-700形	FCN-707T-T022/H	FCN-707 J □□□-AU/0 FCN-707 J □□□-AU/B FCN-707B □□□-AU/0 FCN-707B □□□-AU/B
	FCN-700形 M6 シリーズ	FCN-707T-T036/H	FCN-704 J □□□-AU/0
	FCN-720M形	FCN-727T-T074/H	FCN-727B □□□-G/CM FCN-727 J □□□-G/CM FCN-727B □□□-G/DM FCN-727 J □□□-G/DM
	FCN-740形	FCN-747T-T018/H	FCN-747 J □□□-AU/B FCN-747 J □□□-AU/0 FCN-747 B □□□-AU/B FCN-747 B □□□-AU/0

注) 形格末尾の「0」は、算用数字の「ゼロ」です。

■手動圧着工具

圧着作業をおこなう場合は、専用の圧着工具が必要です。

- ・コンタクトは圧着用の専用コンタクト（個片）を使用してください。
- ・使用する電線によって圧着後のかしめ寸法、クリンプハイトを所定の値内にする必要があります。この値を管理しないと、線材の抜け、線材の切断など予期せぬ不具合が発生する場合があります。

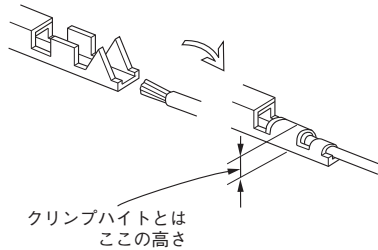

□FCN-720形のソケット、ハウジング用（□□は極数です。）

適用ソケット、ハウジング形格：FCN-723J□□□/1、FCN-723J□□□/2、FCN-723J□□□/2（カバー付き）、FCN-723B□□□/2、FCN-723B□□□/2（カバー付き）、FCN-723F□□□/2

工具形格	適用コンタクト		電線			推奨値	
	標準接触力品	高接触力品	AWG	電線断面積 (mm ²)	皮膜外径 (mm φ)	皮むき長さ (mm)	クリンプハイト (mm)
FCN-723T-T018/H	FCN-723J-AU/U	FCN-723J-AU/W	#20	0.52 ~ 0.64	1.3 ~ 1.8	3.1 ~ 3.6	0.75 ~ 0.85
			#22	0.30 ~ 0.40	1.3 ~ 1.8	3.1 ~ 3.6	0.70 ~ 0.80
FCN-723T-T007/H	FCN-723J-AU/Q	FCN-723J-AU/S	#24	0.20 ~ 0.24	1.1 ~ 1.6	3.1 ~ 3.6	0.70 ~ 0.80
			#26	0.13 ~ 0.16	1.1 ~ 1.6	3.1 ~ 3.6	0.66 ~ 0.76
			#28	0.088 ~ 0.096	1.1 ~ 1.6	3.1 ~ 3.6	0.60 ~ 0.68
FCN-723T-T008/H	FCN-723J-AU/Q	FCN-723J-AU/S	#30	0.055 ~ 0.060	0.7 ~ 1.0	3.1 ~ 3.6	0.68 ~ 0.75
FCN-723T-T015/H	FCN-723J-AU/Q	FCN-723J-AU/S	#30	0.055 ~ 0.060	0.5 ~ 0.6	3.1 ~ 3.6	0.68 ~ 0.75
FCN-723T-T014/H	FCN-723J-AU/Q	FCN-723J-AU/S	#30	0.055 ~ 0.060	0.5	3.1 ~ 3.6	0.68 ~ 0.75
FCN-723T-T008/H	FCN-723J-AU/Q	FCN-723J-AU/S	#32	0.032 ~ 0.038	0.7 ~ 1.0	3.1 ~ 3.6	0.66 ~ 0.71
FCN-723T-T015/H	FCN-723J-AU/Q	FCN-723J-AU/S	#32	0.032 ~ 0.038	0.5 ~ 0.6	3.1 ~ 3.6	0.66 ~ 0.71

注) FCN-723T-T014/Hは、AWG#30線2本を1個のコンタクトに圧着できます。

□FCN-720M形のソケット、ハウジング用（□□は極数です。）

適用ソケット、ハウジング形格：FCN-723J□□□/1M、FCN-723J□□□/2M

工具形格	適用コンタクト		電線			推奨値	
	標準接触力品	AWG	電線断面積 (mm ²)	皮膜外径 (mm φ)	皮むき長さ (mm)	クリンプハイト (mm)	
FCN-723T-T021/H	FCN-723J-G/AM	#26	0.10 ~ 0.16	1.1 ~ 1.4	1.2 ~ 1.6	0.64 ~ 0.70	
		#28	0.065 ~ 0.096	1.1 ~ 1.4	1.2 ~ 1.6	0.60 ~ 0.66	
FCN-723T-T022/H	FCN-723J-G/AM	#30	0.05 ~ 0.06	0.7 ~ 1.0	1.2 ~ 1.6	0.62 ~ 0.68	
		#32	0.032 ~ 0.038	0.7 ~ 1.0	1.2 ~ 1.6	0.60 ~ 0.66	
		#34	0.02 ~ 0.023	0.7 ~ 1.0	1.2 ~ 1.6	0.58 ~ 0.64	